

- Hidrante contra incendio bajo tierra.
- Vástago de acero inoxidable con un mínimo de 11.5 Cr.\*
- Superficie interior totalmente libre de porosidades o hendiduras que permite pérdida mínima del flujo de agua. \*
- Tapa, cuerpo, capuchina, tapón de hierro dúctil ASTM A536 grado 65-45-12. \*
- Recubrimiento epóxico con espesor de 150 micras.\*
- Entrada: Brida ISO 7005-2 PN-16. \*
- Salida: Roscada NST (National Standard Hose Coupling Thread specifications) de 2 1/2".\*
- Pernos y tuercas de acero inoxidable. \*
- Cadena de protección para el tapón de acero galvanizado. \*
- Anillo de asiento, Tapón de drenaje: Material ASTM B145 / 4 A o SAE 40. \*

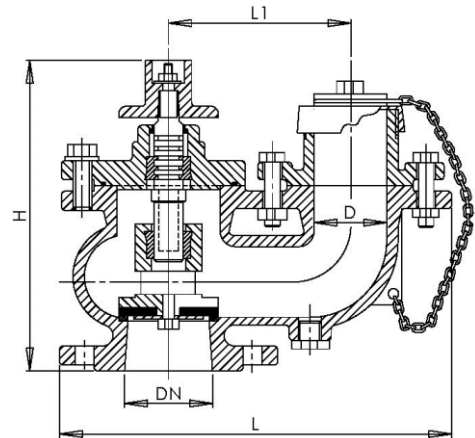

DN	L	H	L1	D
80	355	385	165	65

Medidas en milímetros

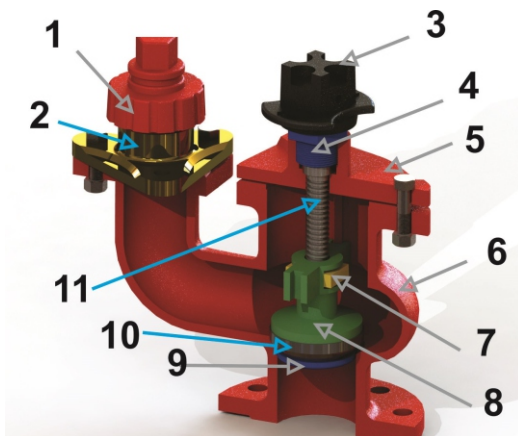

1- TAPA GRIFO SECO
2- NIPLE GRIFO FLOR DE TIERRA
3- CAPUCHINA VALVULA
4- CONTRATUERCA GRIFO FLOR DE TIERRA
5- TAPA GRIFO FLOR DE TIERRA
6- CUERPO GRIFO FLOR DE TIERRA
7- NUEZ BRONCE
8- COMPUERTA-HD GRIFO FLOR DE TIERRA
9- TUERCA DE COMPUERTA GFT
10- COMPUERTA DE CAUCHO
11-VASTAGO GRIFO FLOR DE TIERRA