

HIDRANTE TIPO POSTE DE CUERPO HUMEDO DE FIERRO FUNDIDO DÚCTIL

NTP 350.102-1997 / AWWA-C503

Opción de salida Brida/ Embone "Luflex"

1. Dado pentagonal de operación, fabricado en aleación de cobre. *
2. Contratuerca de hierro fundido dúctil ASTM A536 grado 65-45-12.*
3. O'ring según norma ASTM – D2000-80 ó SAE J200. *
4. Eje del dado de operación fabricado en aleación de cobre. *
5. Boca de agua, fabricado en aleación de cobre. *
6. Tapa de la boca, fabricado en hierro fundido dúctil ASTM A536 grado 65-45-12. *
7. Perno y tuerca de acero al carbono según norma ASTM A307 Grado B.*
8. Cadena de acero de 5 milímetros de espesor galvanizado. *
9. Vástago central, fabricado en hierro fundido dúctil ASTM A536 grado 65-45-12 *
10. Asiento de válvula de operación, según norma SBR-ASTM D2000 *
11. Empaquetadura fabricada según norma SBR-ASTM D2000 *
12. Cuerpo fabricado en hierro fundido dúctil ASTM A536 grado 65-45-12
13. Salida: Dos de 2 ½"
14. Entrada de 110 milímetros tipo Luflex (A pedido Brida).

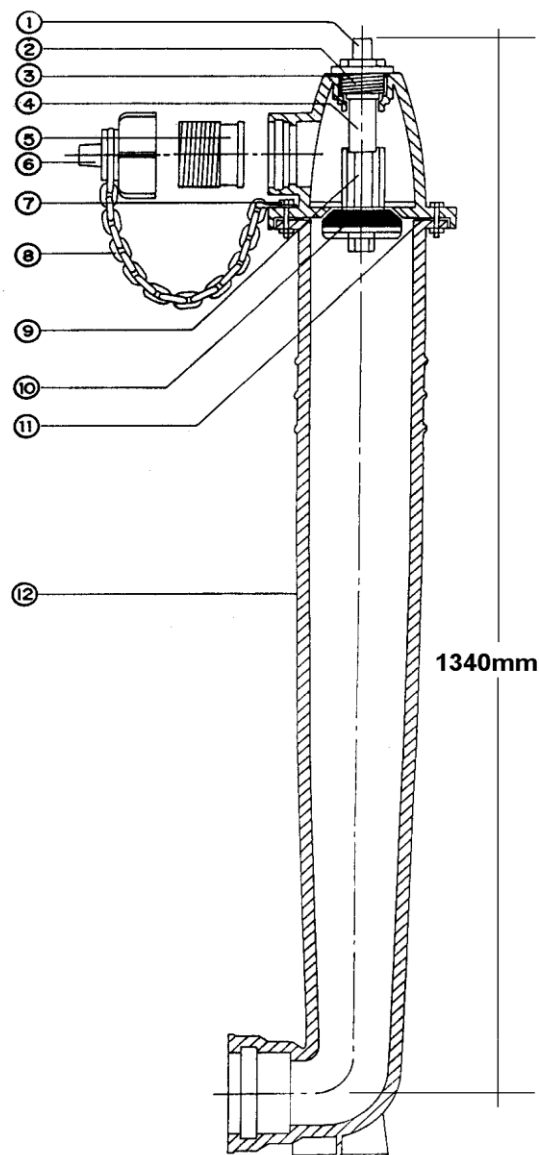

Ficha Tecnica Ver. 2 / 18-10-2019

